

# 12. ONDERHOUDSVOORSCHRIFTEN

---

## A. ONDERHOUDSVOORSCHRIFTEN PROFIELEN

### 1. PERIODI CLEAN \*

**Voorgeschreven onderhoud:**

- 2 à 4 x per jaar naargelang de vervuilingsgraad van de omgeving: landelijk, stedelijk of maritiem

**Eigenschappen:**

- Preventieve bescherming van lakwerk
- Ook geschikt voor de reiniging van ruiten

**Gebruik:**

- 2 eetlepels oplossen in een emmer lauw water
- De ramen afwassen met een zachte spons
- Opdrogen met een zeemvel

### 2. MAXIGLOSS \*

**Voorgeschreven onderhoud:**

- 1 x per jaar

**Eigenschappen:**

- Geeft nieuwe en diepere glans aan het lakwerk
- Reinigende werking en langdurige bescherming tegen vervuiling
- Met UV-stabilisatoren

**Gebruik:**

- Aan te brengen net na een schoonmaakbeurt met ALU-BRIGHT.
- Gebruiken zonder water
- Onverdund op een doek aanbrengen
- Laten inwerken en met een droge doek oppoetsen

\* al deze onderhoudsproducten zijn niet agressief noch toxisch

### **3. MAXICLEANER \***

**Voorgeschreven onderhoud:**

- Indien nodig

**Eigenschappen:**

- Plaatselijk aan te brengen op het lakwerk bij beschadigingen, verweringsen of op door omstandigheden zeer vuil geworden plaatsen (bijv. lijmresten, bepleistering, cementresten, ...)
- Chemisch neutraal

**Gebruik:**

- Het grof loszittende vuil verwijderen
- De witte vloeibare pasta puur instrijken
- Enkele minuten laten inwerken (niet laten drogen)
- Met een spons de vervuiling loswrijven en met water afspoelen
- Vervolgens een volledige kuisbeurt met ALU-BRIGHT en MAXIGLOSS

### **4. RETOUCHE STIFT \***

**Voorgeschreven onderhoud:**

- Indien nodig

**Eigenschappen:**

- Plaatselijk bijwerken van diepe beschadigingen in het lakwerk
- Verkrijgbaar in alle RAL-kleuren: mat, satijn, hoogglans en metallic structuurlakken
- Wanneer de stift na gebruik goed wordt afgesloten, is deze ca. 6 maanden houdbaar

**Gebruik:**

- Schroefdop met borsteltje en hechtingsring uit de metalen huls loswrikken
- De gewenste kleurpoeder uit het bijgeleverde potje bijvullen
- Met het borsteltje de poeder en de basislak mengen (roeren)
- Schroefdop en ring terug in de metalen huls drukken
- Krachtig schudden (ca. 1 minuut)
- De gebruiksklare lak in dunne lagen aanbrenge

\* al deze onderhoudsproducten zijn niet agressief noch toxisch

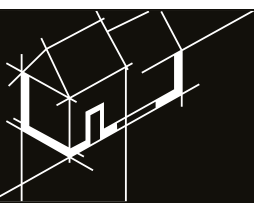

## B. ONDERHOUDSVOORSCHRIFTEN BESLAG

### Smering:

- Hoekoverbrenging, handgreep en veiligheid worden gesmeerd tijdens de fabricage en vereisen geen bijkomende smerbeurten.
- De tringels dienen niet gesmeerd te worden in de groef.
- Bij veelvuldig gebruik worden de scharnieren jaarlijks gesmeerd met een lichte olie.

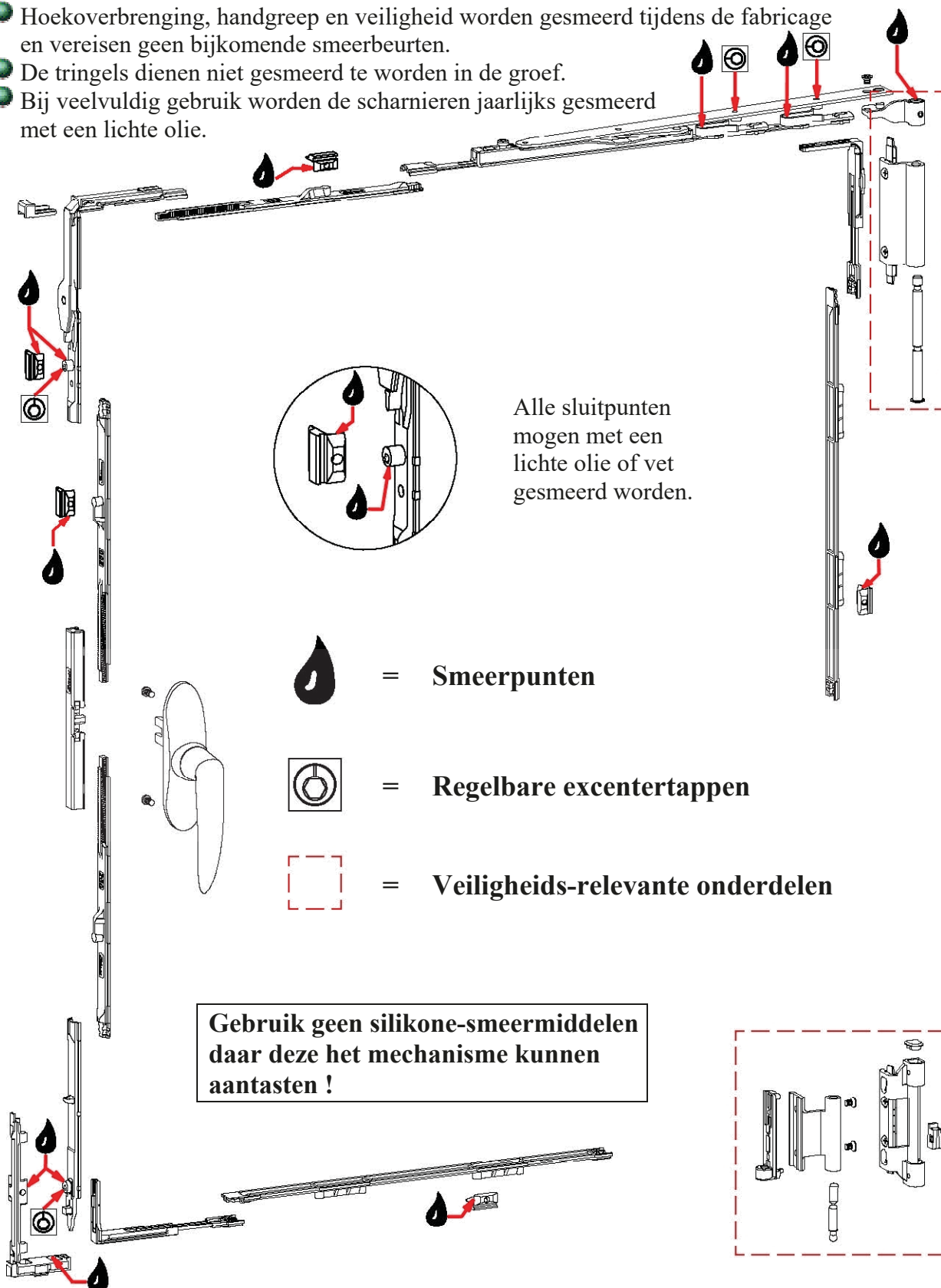

## Regelingen:

De volgende regelingen mogen enkel door een vakman uitgevoerd worden.

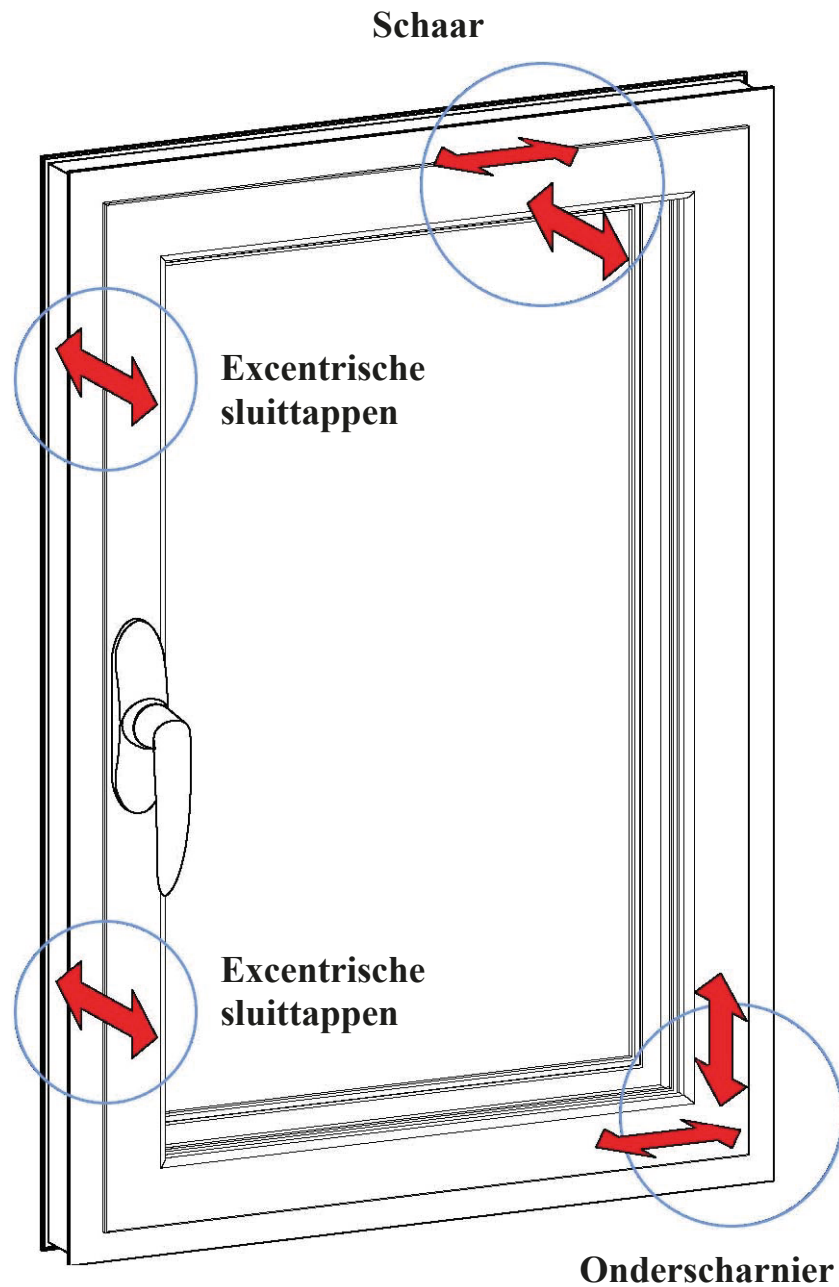

## Regelbare onderdelen:

- De regelwaarden, met uitzondering van de aandrukregeling, zijn steeds ten opzichte van de kamermaat van 21mm.

### Schaar

#### Zijdelingse regeling

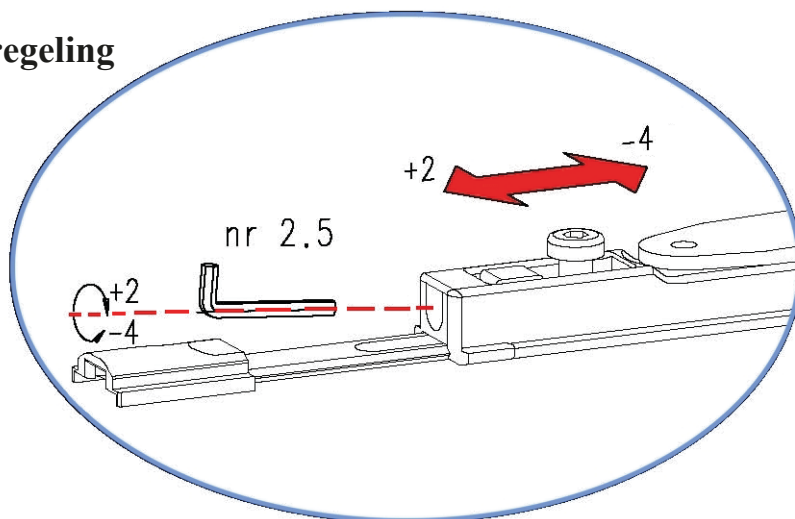

#### Aandrukregeling

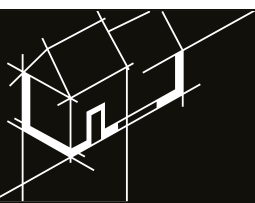
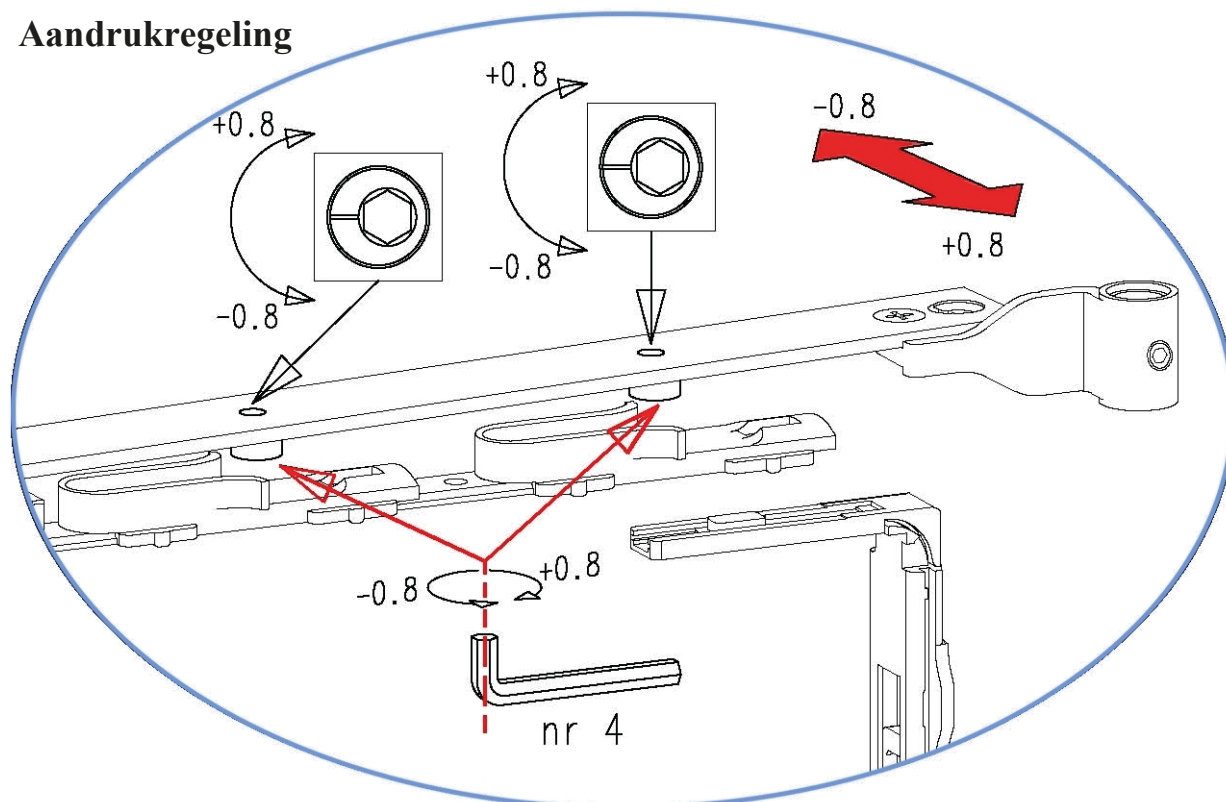

# Onderscharnier

## Hoogteregeling

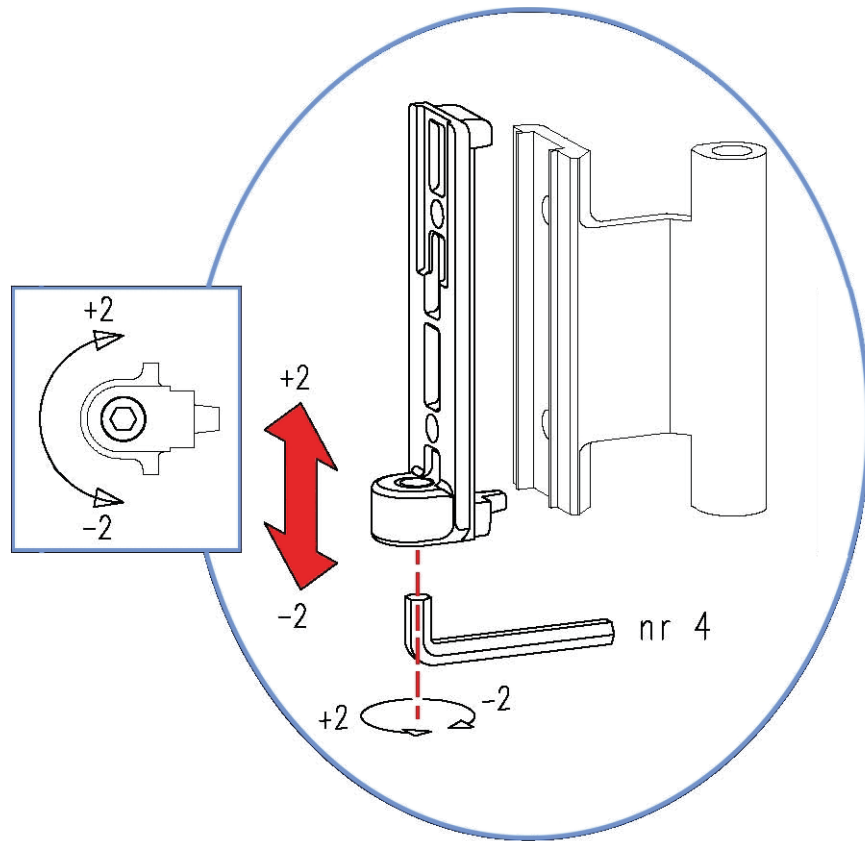

## Zijdelingse regeling

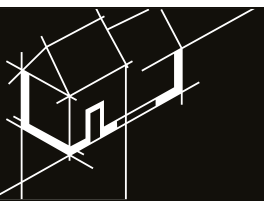
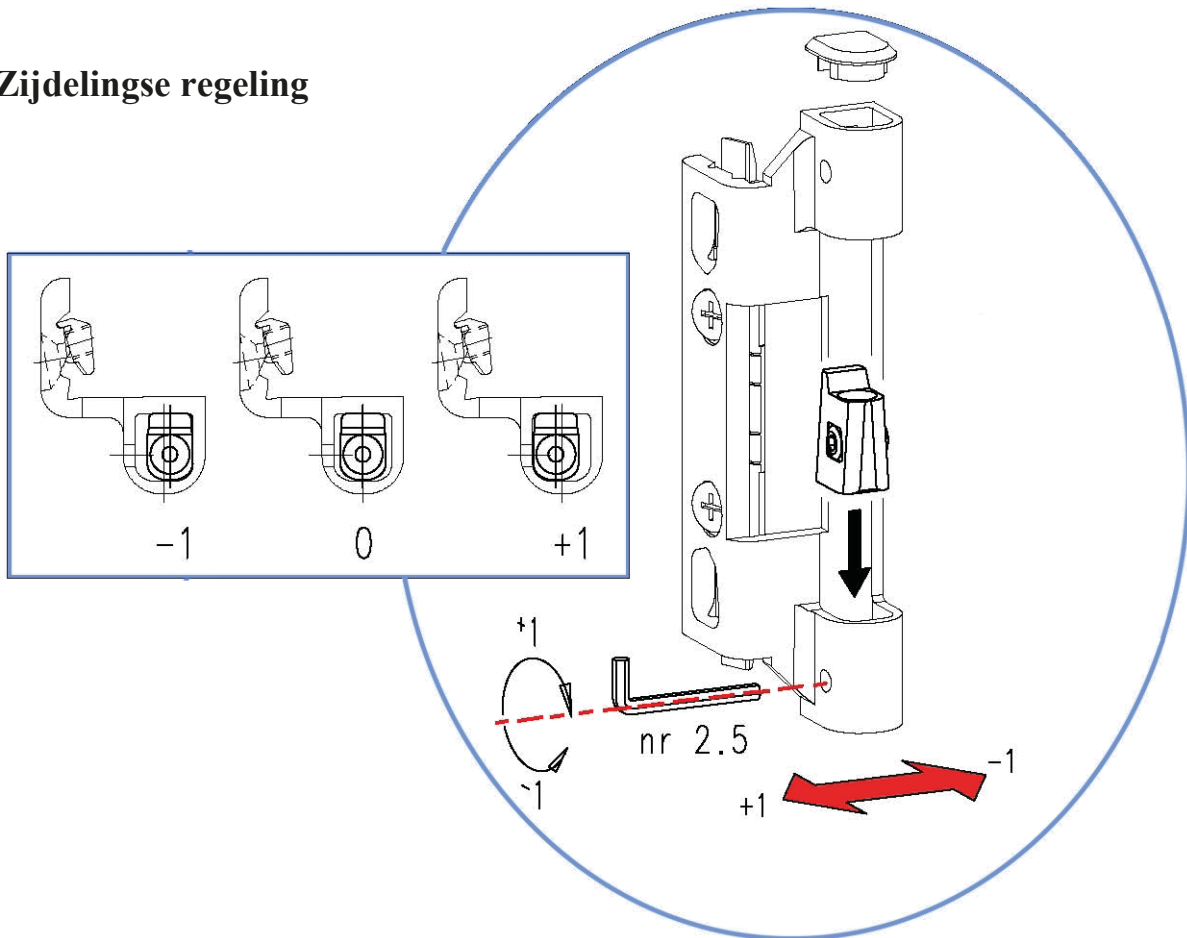

## Excentrische sluttappen

### Aandrukregeling

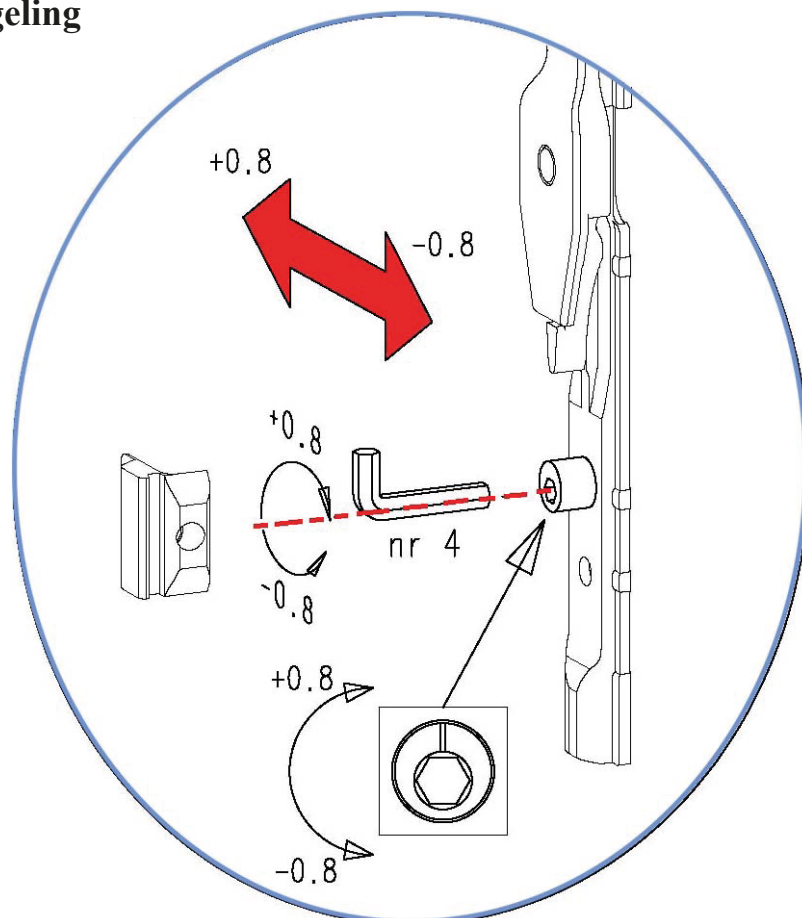

### Bijkomende richtlijnen:

- Controleer de bediening van de veiligheid. Wanneer het raam open is, kan de handgreep slechts een paar graden in beide richtingen verdraaid worden. Zeker en vast niet forceren.
- Controleer de bevestigingen van schaar, handgreep, scharnieren en sluitstukken. Probeer de roltappen niet te verdraaien daar deze tijdens de fabricatie in de juiste positie geriveerd zijn en tijdens de installatie van het raam bijgeregeld zijn om een perfecte dichtheid te bekomen.
- Bij het reinigen van de ramen dient eveneens de beslaggroeve van alle vuil ontdaan te worden.
- De reiniging gebeurt met niet agressieve producten om aanslag van het beslag te voorkomen.

→ Alle afstelwerkzaamheden aan het hang- en sluitwerk, in het bijzonder de scharnieren en de schaar, het vervangen van onderdelen en het aanbrengen en het verwijderen van de vleugels moeten worden uitgevoerd door een vakman.  
→ Deze onderhoudsvorschriften gelden ook voor de Chrono raamsystemen die hier niet specifiek beschreven staan.

